

Ripiegatrice lineare a controllo elettronico, larghezza massima di lavoro mm 450

FOLD1

Rimboccatrice lineare particolarmente indicata per la ripiegatura di parti in pelle usate nella fabbricazione di portafogli, borse e agende, in grado di eseguire anche la rigatura a caldo.

- Spessore materiale da rimboccare: da 0,1 a 2 mm.
- Lunghezza di rimbocco: da 4 a 10 mm.
- Tempo di pressatura: regolabile 0,5-10 secondi
- Temperatura piastra superiore: regolabile max 100°C
- Temperatura piastra inferiore: regolabile max 100°C
- Larghezza massima ripiegabile: 450 mm.
- Sistema brevettato per l'accesso rapido alle piastre di ripiegatura per la pulizia e per la sostituzione della piastra inferiore.
- Sistema brevettato per regolare l'allineamento tra le due piastre di ripiegatura.
- Piastra di ripiegatura a due lati, uno per la ripiegatura con rigatura a caldo e uno per la ripiegatura senza rigatura.

Linear folding machine electronic controlled, working width of 450 mm

FOLD1

Linear folding machines particularly suitable for folding leather parts used in the manufacture of wallets, bags and diaries, able to perform also the lining to warm.

- Material thickness to fold: from 0.1 to 2 mm.
- Folding length: from 4 to 10 mm.
- Pressing time: adjustable from 0.5 to 10 seconds
- Temperature upper plate: adjustable up to 100 ° C
- Temperature lower plate: adjustable up to 100 ° C
- Maximum folding width: 450 mm.
- Patented system for rapid access to the folding plates for cleaning and for replacement of the lower plate.
- Patented system to adjust the alignment between the two plates of folding.
- Double side folding plate: one side for folding with the possibility to engrave a line, one side for folding without engraving a line.

CARATTERISTICHE TECNICHE - TECHNICAL DATA

Dimensioni LxPxH - Sizes WxDxH	Cm.	70X64X39
Peso - Weight	Kg.	50
Alimentazione elettrica - Electrical feeding	Volt	220/50-60 Hz 1 phase
Potenza assorbita - Absorbed power	Kw	0,9
Alimentazione pneumatica - Pneumatic feeding	Bar	6

OVERMEC s.r.l.
Via P. Buscaglia 12
27029 Vigevano (PV) Italy
tel +390381903029 fax +390381692628
http://www.overmec.com
e-mail info@overmec.com

OVERMEC

Systemi manuali ed automatici per incollaggio - Macchine per pelletteria
Manual and automatic adhesive applicators - Leathergoods machines

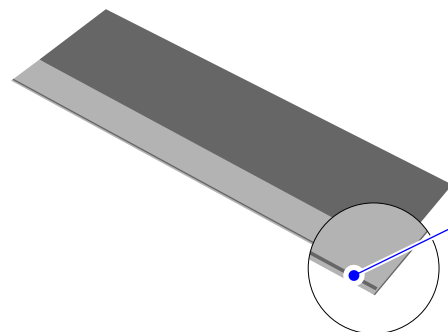

Possibilità di rigatura a caldo
Possibility to engrave a line

[**FOLD1**]